

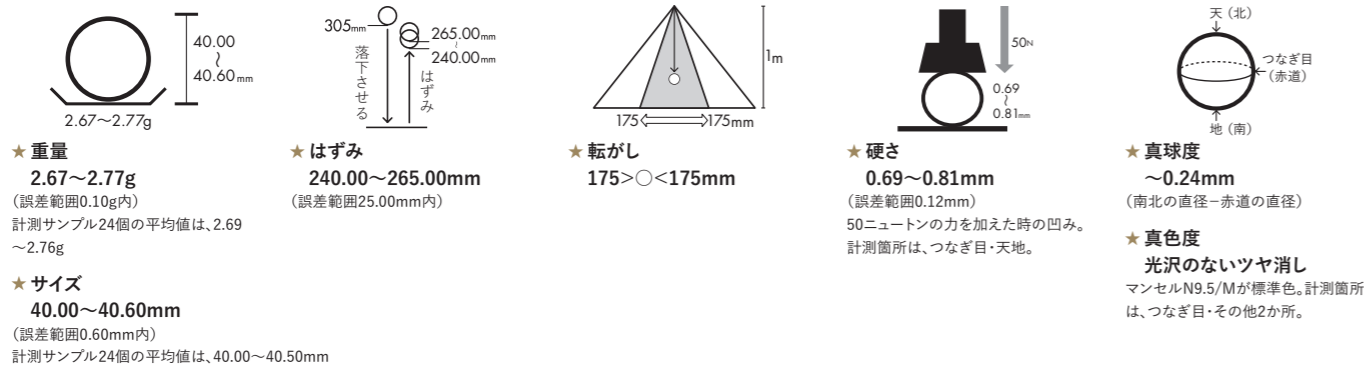



■ ボール基本情報

ITTF 国際卓球連盟 (ITTF) 公認検査項目



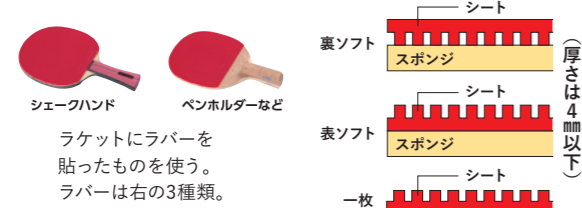
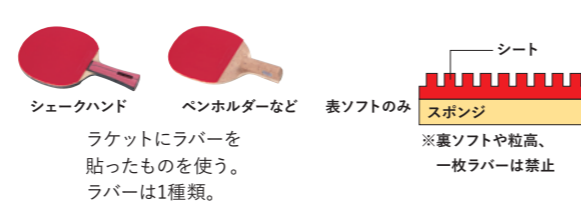
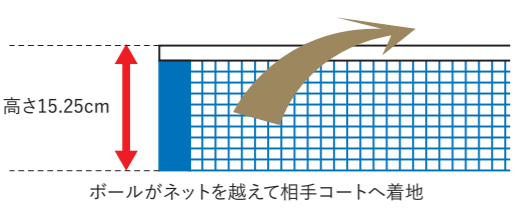
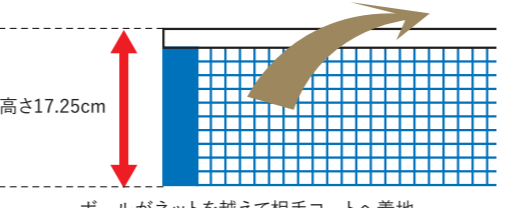





	硬式卓球	ラージボール
概要	19世紀後半イングランドで始まり、日本には1902年に伝わったと言われています。ラバーを貼ったラケットで回転とスピードを駆使し、相手よりも1本でも多く相手コートに返球し得点します。技術だけでなく、ボールを打ち合いながら相手の打球コースを予想し対応を考えて判断することが大切です。国際卓球連盟加盟国(地域・協会含む)は227(2021年)、全競技団体で世界最多を誇る、メジャースポーツです。	1988年、日本発のスポーツです。大きく軽いラージボールを使い、初心者でも高齢者でもラリーが続きやすいのが特徴です。身体と頭脳を同時に使うことで脳の血流が活性化され、認知症予防にも効果が期待され、健康寿命の延伸を目指すスポーツとしても注目を浴びています。全国各地で競技人口が増加の一途をたどり、人との結びつきを生み出しています。3世代で楽しめる、これからの時代のスポーツです。
ボール	 <p>硬式球</p> <ul style="list-style-type: none"> ● 直径 40mm ● 重さ 2.70g <p>ボールはホワイトまたはオレンジ色。</p>	 <p>ラージボール</p> <ul style="list-style-type: none"> ● 直径 44mm ● 重さ 2.20～2.40g <p>ボールはオレンジ色。軽くて大きく見やすい。回転量も少なくラリーが続きやすいです。</p>
用具	 <p>シェークハンド ペンホルダーなど ラケットにラバーを貼ったものを使う。ラバーは右の3種類。</p> <p>裏ソフト シート スポンジ (厚さは4mm以下) 表ソフト シート スポンジ 一枚</p>	 <p>シェークハンド ペンホルダーなど ラケットにラバーを貼ったものを使う。ラバーは1種類。</p> <p>裏ソフトのみ シート スポンジ (厚さは4mm以下) ※裏ソフトや粒高、一枚ラバーは禁止</p>
ネット	 <p>高さ15.25cm ボールがネットを越えて相手コートへ着地</p>	 <p>高さ17.25cm ボールがネットを越えて相手コートへ着地</p>
対戦人数	<p>1人対1人(シングルス) または 2人対2人(ダブルス)</p> 	<p>1人対1人(シングルス) または 2人対2人(ダブルス)</p> 

「国際公認球」と練習球

ニッターは、世界最高峰の戦いを支えているだけではありません。その頂(いただき)を目指す選手を常に質の高い練習環境に導くことが、最高峰を支える者の使命と考えています。

■ 練習球の種類

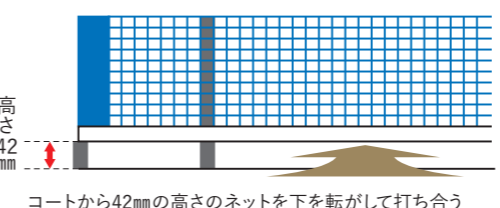
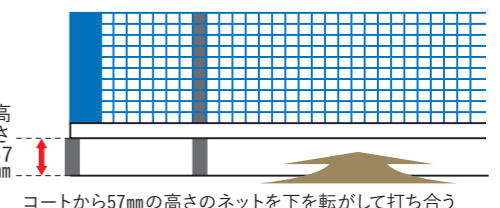
公認球の「プラ3スタープレミアム」を作る工程で作られた「プラ2スター」もありますが、ほとんどは練習球を作ることを目的として生産をしています。ニッターでは、「プラ3スタープレミアム」に近い素材を開発して生産している「ジャバンスター」や「トットトレ球」、「トットクリーントレ球」の他にも、多種の練習球を用意しています。個人練習から大人数のチーム練習まで。卓球を始めたばかりの方から、常に試合の感覚で練習したい方まで。練習内容やレベル、予算に合わせて選べるニッターの練習球をお選びください。

	サウンドテーブルテニス	卓球バレー
概要	音を頼りにボールを打ち合う競技で、以前は盲人卓球として行われていた、視覚障がい者の競技です。1930年代に栃木県足利盲学校で行われていたと記録されていますが、当初は各地で様々な形の「盲人卓球」が行われていました。通常、プレーヤーはアイマスクを着用します。弱視者も参加し、力を発揮することのできる卓球です。年齢を問わない幅広いスポーツとして全国各地で大会が開催されています。	1974年、筋ジストロフィー症児のために近畿地方の養護学校で行われたのが始まりです。今では競技人口5万人以上と言われ、日本発のスポーツとして海外でも楽しまれています。6人制バレーボールのルールに準じていて、障害や年齢に関係なく、様々な人が一緒に楽しみコミュニケーション能力を高められるのが特徴。華やかなバスケワークで得点を競う、心身の健康にも有益なユニバーサルスポーツです。
ボール	 <p>サウンドボール</p> <ul style="list-style-type: none"> ● 直径 40mm ● 重さ 3.6～3.8g(内、鉄球1g) <p>ボールはオレンジ色。中に金属球が4個入っていて、転がると音が出ます。</p>	 <p>サウンドボール</p> <ul style="list-style-type: none"> ● 直径 40mm ● 重さ 3.6～3.8g(内、鉄球1g) <p>ボールはオレンジ色。中に金属球が4個入っていて、転がると音が出ます。</p>
用具	 <p>ラバーを貼らずに「木べら」を使用する。</p>	 <p>長方形(縦横30cm以内)の木製板を使ってボールを打ち合う。</p>
ネット	 <p>高さ42mm コートから42mmの高さのネットを下を転がして打ち合う</p>	 <p>高さ57mm コートから57mmの高さのネットを下を転がして打ち合う</p>
対戦人数	<p>1人対1人(シングルス) ※プレーヤーはアイマスクを着用する。</p> 	<p>1チーム6人編成、計12人が卓球台周りにイスや車イスに座って競技する。</p> 